

## SECADOR ROTATIVO

Amendoim



### Características

- Seca mais uniforme
- Seca mais rápida
- Carga e descarga rápida
- Economia de combustível
- Maior vida útil
- Funciona como pré secador
- Silo alimentador TSRE-M (carga de espera)
- Melhor aspecto do produto final

# Informações técnicas

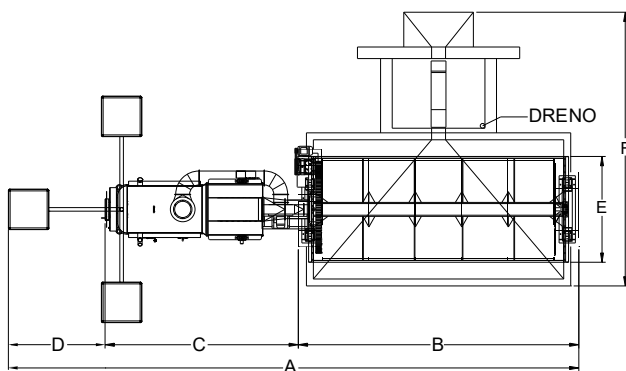
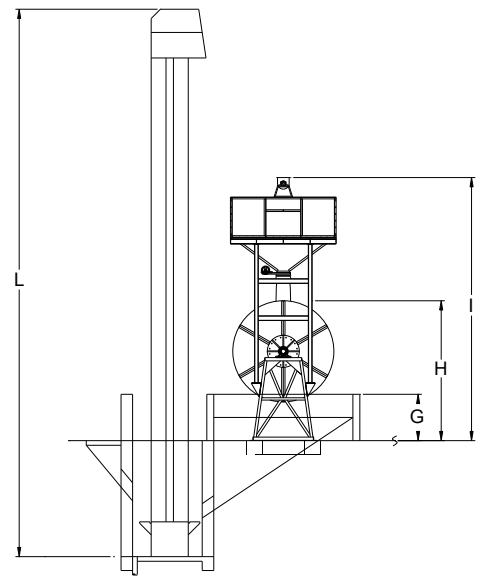
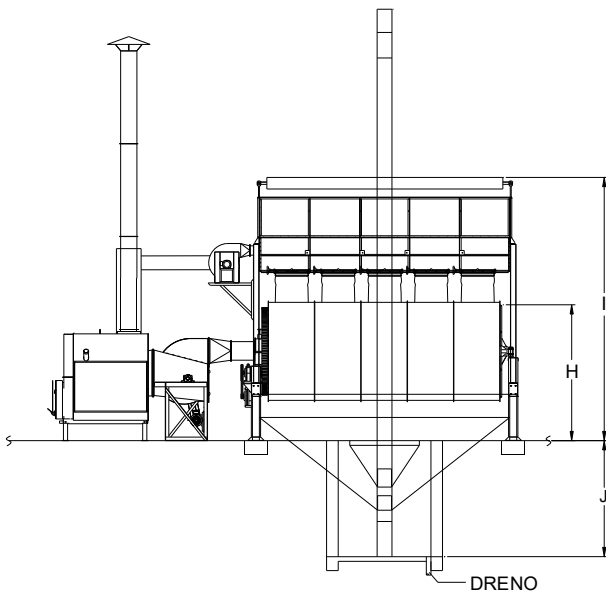

| MODELO  | DIMENSÕES |      |      |      |      |      |      |      |      |      |       |
|---------|-----------|------|------|------|------|------|------|------|------|------|-------|
|         | m         |      |      |      |      |      |      |      |      |      |       |
|         | A         | B    | C    | D    | E    | F    | G    | H    | I    | J    | L     |
| SRE-150 | 12,40     | 6,05 | 4,20 | 2,30 | 2,20 | 5,70 | 1,00 | 3,00 | 5,40 | 2,50 | 11,80 |
| SRE-240 | 12,40     | 6,05 | 4,20 | 2,60 | 2,30 | 7,50 | 0,50 | 3,30 | 6,50 | 4,00 | 14,60 |

\*Largura máxima do secador com tulha (TSRE).

| MODELO  | CAPACIDADE |       | *POTÊNCIA | VENTILADOR |    |       | ELEVADOR  |    | AERAÇÃO |    | PESO LÍQUIDO |
|---------|------------|-------|-----------|------------|----|-------|-----------|----|---------|----|--------------|
|         | LITROS     | t     | HP        | MODELO     | HP | RPM   | TSRE      | HP | MODELO  | HP | Kg           |
| SRE-150 | 15.000     | 12,00 | 7,5       | VC-077     | 15 | 1.250 | ELSS10118 | 3  | VC-046  | 3  | -            |
| SRE-240 | 24.000     | 19,70 | 10        | VC-077     | 15 | 1.250 | ELSS10146 | 3  | VC-045  | 5  | -            |

\* Potência padrão café motorreductor trifásico  
Reservamos o direito de alterar as características técnicas sem aviso prévio.



Rua Honório Soares, 80  
Espírito Santo do Pinhal - SP - Brasil  
CEP 13.990-000  
Fone: (19) 3651-9200  
www.pinhalense.com.br