

SECADOR ROTATIVO

Feijão e cereais



Características

- **Seca mais uniforme**
- **Seca mais rápida**
- **Carga e descarga rápida**
- **Economia de combustível**
- **Maior vida útil**
- **Funciona como pré secador**
- **Silo alimentador TSRE-M (carga de espera)**
- **Melhor aspecto do produto final**
- **Sistema de semi polimento**

Informações técnicas

Imagens ilustrativas - Não jogue este impresso em vias públicas

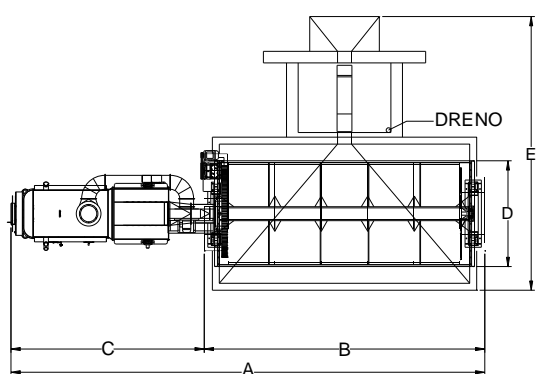
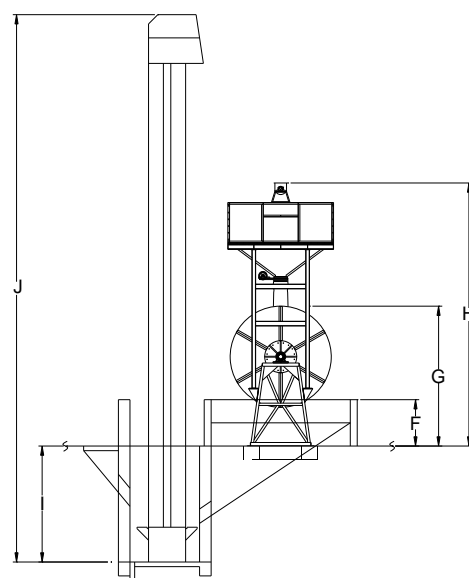
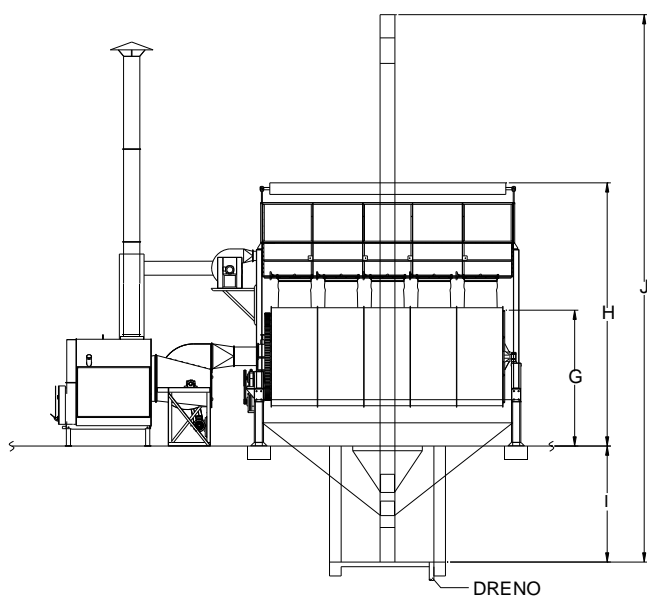

MODELO	DIMENSÕES									
	m									
	A	B	C	D*	E	F	G	H	I	J
SRE-150	10,30	6,05	4,20	2,30	5,90	1,00	3,05	5,70	2,50	11,80
SRE-240	10,30	6,05	4,20	2,60	5,90	1,00	3,25	5,90	2,50	12,00

*Largura máxima do secador com tuiha (TSRE).

MODELO	CAPACIDADE		*POTÊNCIA	VENTILADOR			ELEVADOR		AERAÇÃO		PESO LÍQUIDO
	LITROS	t	HP	MODELO	HP	RPM	TSRE	HP	MODELO	HP	Kg
SRE-150	15.000	13,5	7,5	VC-077	12,5	1.250	ELSS10118	3	VC-046	3	5.000
SRE-240	24.000	21,6	9,0	VC-077	12,5	1.250	ELSS10118	3	VC-046	xx	5.800

* Potência padrão café motorreductor trifásico
Reservamos o direito de alterar as características técnicas sem aviso prévio.



Rua Honório Soares, 80
Espírito Santo do Pinhal - SP - Brasil
CEP 13.990-000
Fone: (19) 3651-9200
www.pinhalense.com.br